

תוכנית זמנים לצומת

עמוד 1

תאריך הדפסה: 21/01/2019

צומת: פולק/אבץ
 קריית גת
 מספר הצומת במערכת: 1701
 מספר הצומת בראשות התמרור: 12231.1
 שם הפרוייקט: ישראל פולק/אבץ
 סוג מנגנון הרמזור: בודד
 קשור ל:

מקרא	אדום
	צהוב
	ירוק
	אדום-צהוב
	ירוק מהבהב
	צהוב מהבהב
	תחום פעולת גלאי
	נקודת החלטה של גלאי
	נקודת עצירה לתפעול ידני
	נקודת זינוק לתפעול ידני
	פולס

צוות התכנון	שם מתכנן	שירטט	ביקר	תאריך תכנון:
ניר	ניר	ניר	פאדי	09/01/2019

שינויים אחרונים בתוכניות:

אישור המפקח על התעבורה:

תוכנית זמנים מספר 12231.3/1

מ.ת.נ.
 הנדסת תנועה ותחבורה בע"מ

ענבר, עיצוב בקרת רמזוריסת גירסה 15

האבן - ישראל פולק

ק.מ 1:500

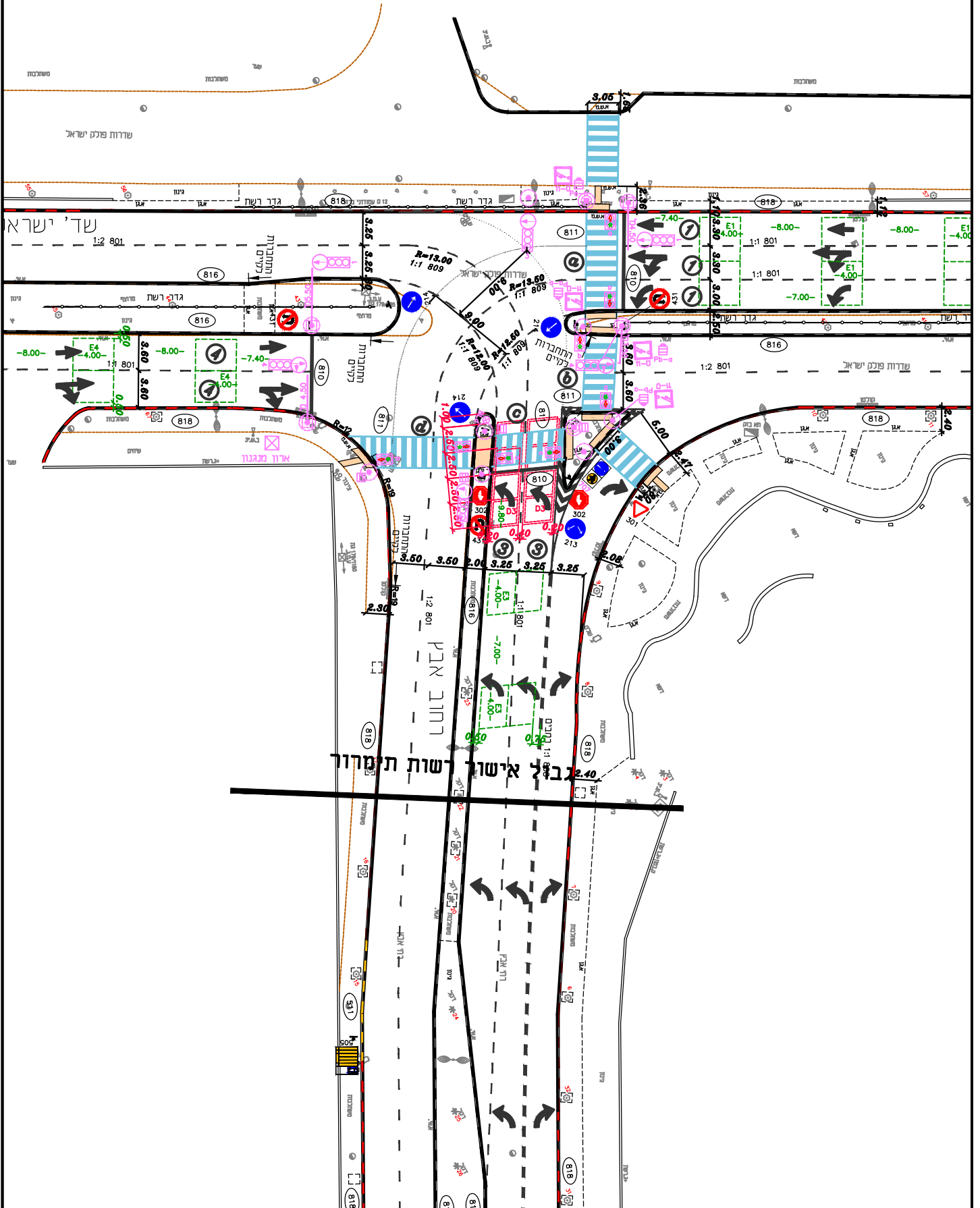

ענבר

גירסה 15

מס' צומת : 1701 - פולק/אבץ
מספר צומת בראשות התמרור -

2

1

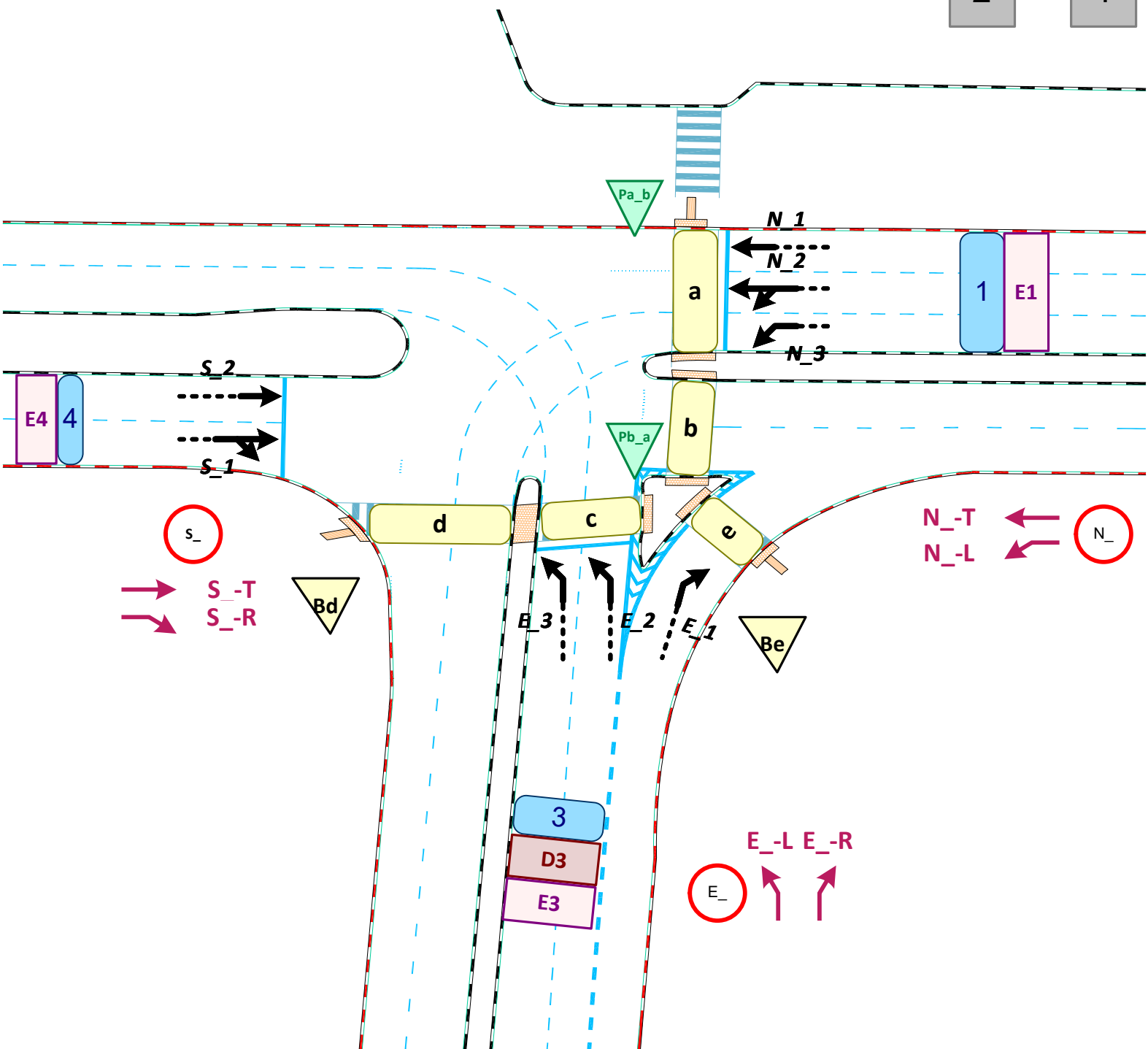

מקרא					
גלאי הארכה	Ex	מופע כלי רכב	X	גישה	X
גלאי דרישה	Dx	מופע הולך רגל	X	תנועה	←
לחצן הולך רגל	Px	מופע תצ"מ	X	ניתוב	→
גלאי תור	Qx	מופע הולך רגל עתיר ביקוש	≡	נתיב	---
נקודת זיהוי תצ"מ	DPT	מופע בהבוב צהוב	Bx	מבנה	X
				תחנת שירות תצ"מ	🚊
				קנ"מ	▨

פרמטרים לחישוב זמנים בין ירוקים עבור רכב פרטי

צומת: 1701 פולק/אבץ

מבנה: 1 בסיסי

מספר הצומת בראשות התמרור:

פרמטרים:

זמן תגובה (שניות):

1

תאוצת רכב מפנה (מ'/שני²):

3.5

אורך רכב (מ'):

18

מהירות הולך רגל (מ'/שניה):

1.2

מהירויות בגישות לרכב פרטי :

גישה	שם הגישה	נתיבים	שיפוע	שם תנועה	מהירות רכב נכנס מהיר	הערות למהירות רכב נכנס מהיר	מהירות רכב מפנה איטי	הערות למהירות רכב נכנס איטי	מהירות רכב מפנה מהיר	הערות למהירות רכב מפנה מהיר
E_	מזרח	3	0	E_-L	50		25		50	
E_	מזרח	3	0	E_-R	50		25		50	
N_	צפון	3	0	N_-L	50		25		50	
N_	צפון	3	0	N_-T	50		25		50	
S_	דרום	2	0	S_-R	50		25		50	
S_	דרום	2	0	S_-T	50		25		50	

מרחקי כניסה ופינוי לאזורי קונפליקט

צומת: 1701 פולק/אבץ

מבנה: 1 בסיסי

מספר הצומת
בראשות התמרור:

רכב - רכב

זמן קובע	זמן בין ירוקים	מרחק לנכנס	מרחק למפנה	תנועה נכנסת	תנועה מפנה	מופע נכנס	מופע מפנה
7.0	5.1709	6	18	N_-L	E_-L	1	3
7.0	6.5318	7.2	36	N_-T	E_-L	1	3
6.0	3.4687	32	20	N_-L	S_-R	1	4
6.0	5.1367	10	21	N_-L	S_-T	1	4
5.0	4.5795	10	14.5	E_-L	N_-L	3	1
5.0	4.2426	27	25	E_-L	N_-T	3	1
6.0	5.7465	6	24.9	E_-L	S_-T	3	4
7.0	6.4528	14	41.5	S_-R	N_-L	4	1
7.0	6.0831	8.3	31.2	S_-T	N_-L	4	1
4.0	4.0819	16.3	14	S_-T	E_-L	4	3

רכב - הולך רגל

זמן קובע	זמן בין ירוקים	מרחק לנכנס	אורך חצייה	תנועה נכנסת	מופע נכנס	מופע מפנה
8.0	8.0167	0	9.62	N_-L	1	a
8.0	7.3069	21.2	10.6	N_-L	1	d
8.0	8.0167	0	9.62	N_-T	1	a
6.0	5.8333	0	7	E_-L	3	c
5.0	4.3276	26.7	7.5	S_-T	4	b

הולך רגל - רכב

זמן קובע	זמן בין ירוקים	מרחק למפנה	תנועה מפנה	מופע נכנס	מופע מפנה
5.0	4.3420	4	E_-L	c	3
8.0	7.1258	37	N_-L	d	1
5.0	4.3420	4	N_-L	a	1
5.0	4.3420	4	N_-T	a	1
7.0	6.5867	30	S_-T	b	4

תח"צ מפנה - ה"ר נכנס

תח"צ מפנה - כלי רכב נכנס

מטריצת בין ירוקים לצומת

צומת: 1701 פולק/אבץ

מבנה: 1 בסיסי

מספר הצומת בראשות התמרור:

מספר מופע	1	3	4	a	b	c	d
1		5	7	5			8
3	7		4			5	
4	6	6			7		
a	8						
b			5				
c		6					
d	8						

רשימת תמונות הצומת

שם הצומת: פולק/אבץ

A

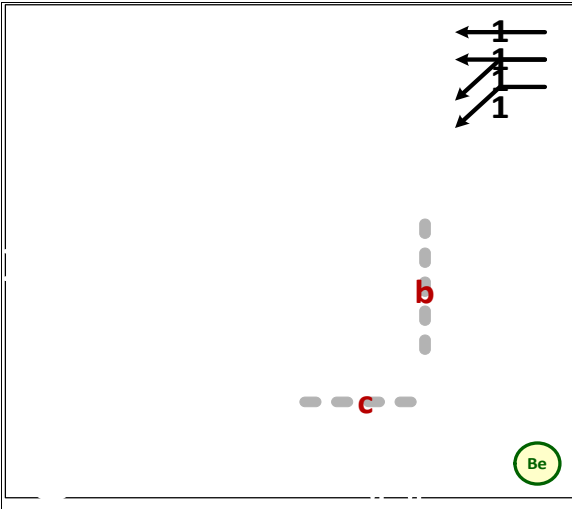

B

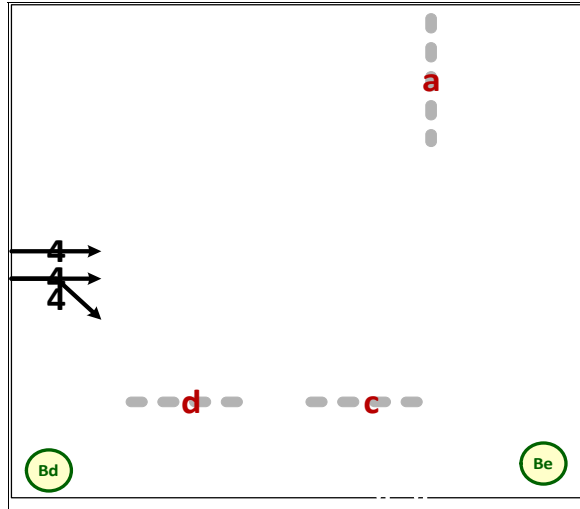

C

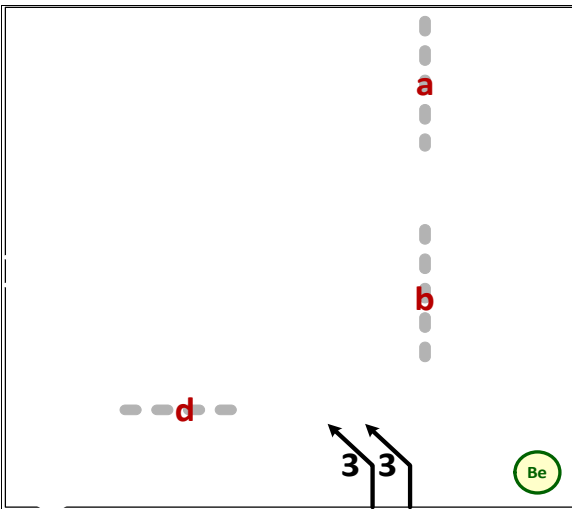

C_Ped

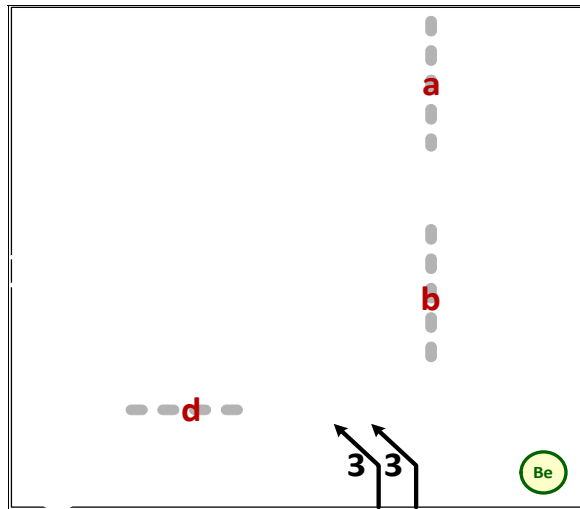

ענבר

גירסה 15

עמוד 5

מס' צומת : 1701 - פולק/אבץ
מס' מבנה : 1 , בסיסי

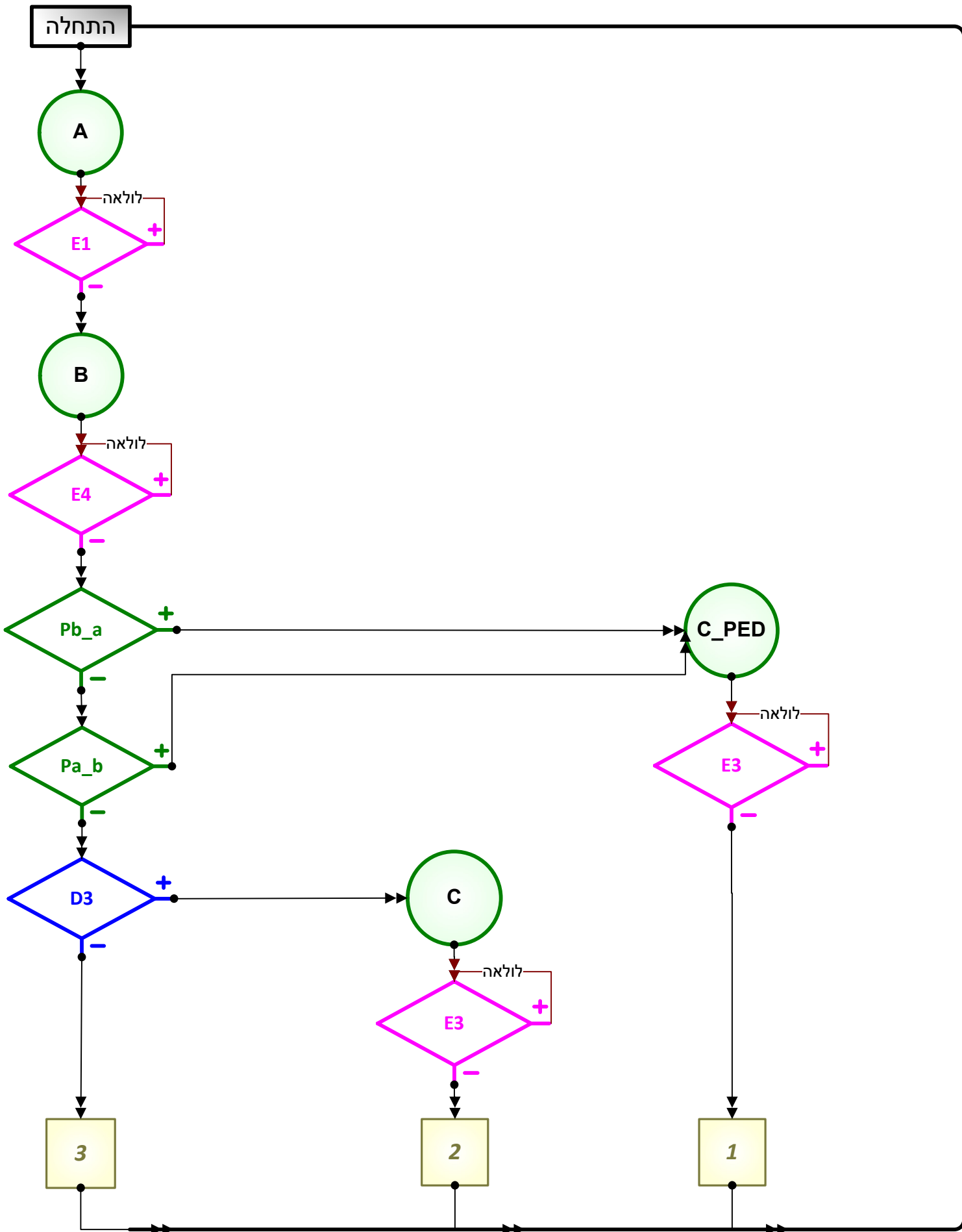

לוחות זמנים להפעלה

צומת: 1701 פולק/אבץ

מספר הצומת בראשות התמרור:

לוח מספר 1		לוח מספר 2		לוח מספר 3	
משעה	א' עד ה'	משעה	ו' + ערב חג	משעה	שבת + חג
0:00	2	0:00	2	0:00	2
6:45	1	6:45	1		
9:15	2	9:15	2		
15:45	3				
17:15	2				

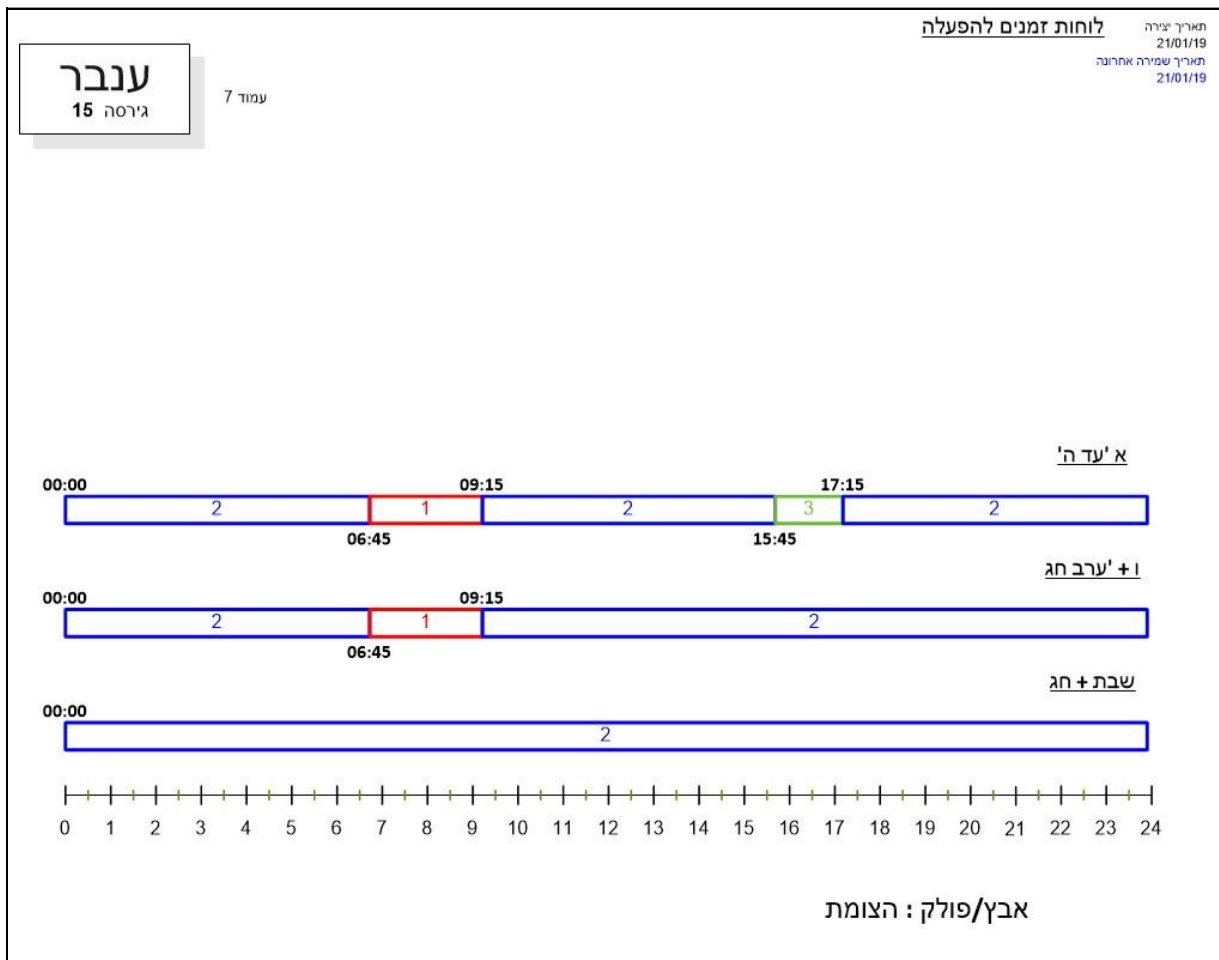

לוח הגימ

לוח מספר	יום חג	תאריך
2	ערב פסח	1. יד' ניסן
3	ראשון של פסח	2. טו' ניסן
2	ערב שביעי של פסח	3. כ' ניסן
3	שביעי של פסח	4. כא' ניסן
2	ערב יום העצמאות	5. ד' אייר
3	יום העצמאות	6. ה' אייר
2	ערב שבועות	7. ה' סיון
3	שבועות	8. ו' סיון
2	ערב ראש השנה	9. כט' אלול
3	ראש השנה	10. א' תשרי
3	ראש השנה	11. ב' תשרי
2	ערב יום הכיפורים	12. ט' תשרי
מהבהב	יום הכיפורים	13. י' תשרי
2	ערב סוכות	14. יד' תשרי
3	סוכות	15. טו' תשרי
2	ערב שמחת תורה	16. כא' תשרי
3	שמחת תורה	17. כב' תשרי

לוח 2 – לוח יום שישי

לוח 3 – לוח יום שבת

טבלאות זמנים ונפחים

צומת: 1701 פולק/אבץ

מבנה: 1 בסיסי

סימון ענף: 1

מספר הצומת בראשות התמרור:

ת. זמנים מס' 5 עתודה 2 c= 100						ת. זמנים מס' 4 עתודה 1 c= 80						ת. זמנים מס' 3 אחה"צ c= 70						ת. זמנים מס' 2 שפל c= 60						ת. זמנים מס' 1 בוקר c= 90											
זמנים (שניות)		נפחים (יר"מ/נתיב)				זמנים (שניות)		נפחים (יר"מ/נתיב)				זמנים (שניות)		נפחים (יר"מ/נתיב)				זמנים (שניות)		נפחים (יר"מ/נתיב)				זמנים (שניות)		נפחים (יר"מ/נתיב)									
יא	אור ירוק	מכס-מינ.0/	הארכה	למחזור	לשעה	מופע	יא	אור ירוק	מכס-מינ.0/	הארכה	למחזור	לשעה	מופע	יא	אור ירוק	מכס-מינ.0/	הארכה	למחזור	לשעה	מופע	יא	אור ירוק	מכס-מינ.0/	הארכה	למחזור	לשעה	מופע	יא	אור ירוק	מכס-מינ.0/	הארכה	למחזור	לשעה	מופע	
1	8-20					1	1	8-16						1	8-12						1	8-11													
1	0/6-13					3	1	0/6-13				4.7	243	1	1	0/6-13				0.4	23	3	1	0/6-13											
1	8-43					4	1	8-27				7.6	390	4	1	8-21				5.4	323	4	1	8-12											
	0/12-67					a		0/12-51					a			0/12-45					a			0/12-36											
	0/13-45					b		0/13-41					b			0/13-37					b			0/13-36											
	29-76					c		29-56					c			29-46					c			29-36											
	9-64					d		9-48					d			9-42					d			9-33											
	11-49					Bd		11-33					Bd			11-27					Bd			11-18											
	33-100					Be		33-80					Be			33-70					Be			33-60											

ענבר

גירסה 15

זמן מחזור בשניות = 53

0 10 20 30 40 50 53

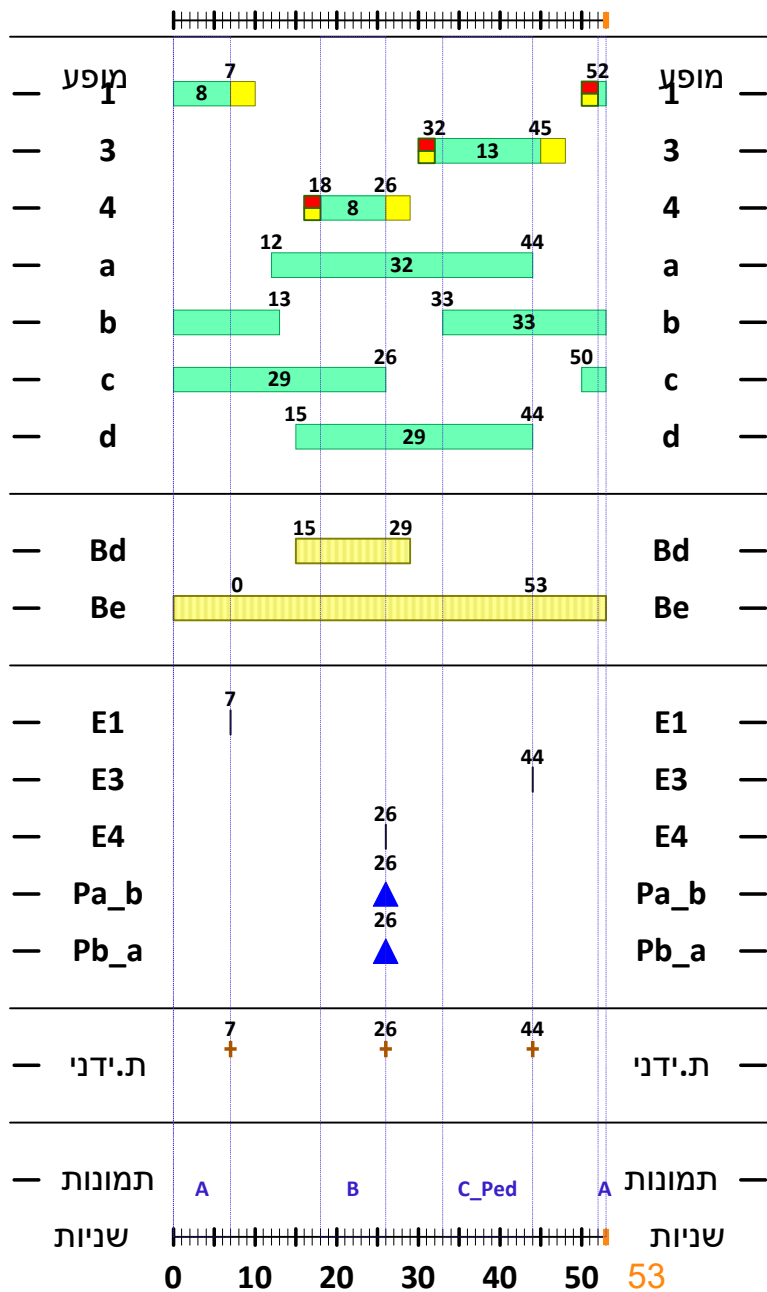

צומת מספר 1701 : פולק/אבץ

מספר צומת בראשות התמרור 0

מבנה 1 : בסיסי

תוכנית 1 : בוקר

מספר ענף 1 :

מצב הגלאים : E1-,E4-,Pb_a-,Pa_b+,E3-, :

תמונות : A,B,C_Ped, :

מצב ענף: מינימום

תאור מצב הענף : E1-,E4-,Pb_a-,Pa_b+,E3-, :

ענבר

גירסה 15

תאריך יצירה
21/01/19
תאריך שמירה אחרונה
21/01/19

זמן מחזור בשניות = 46

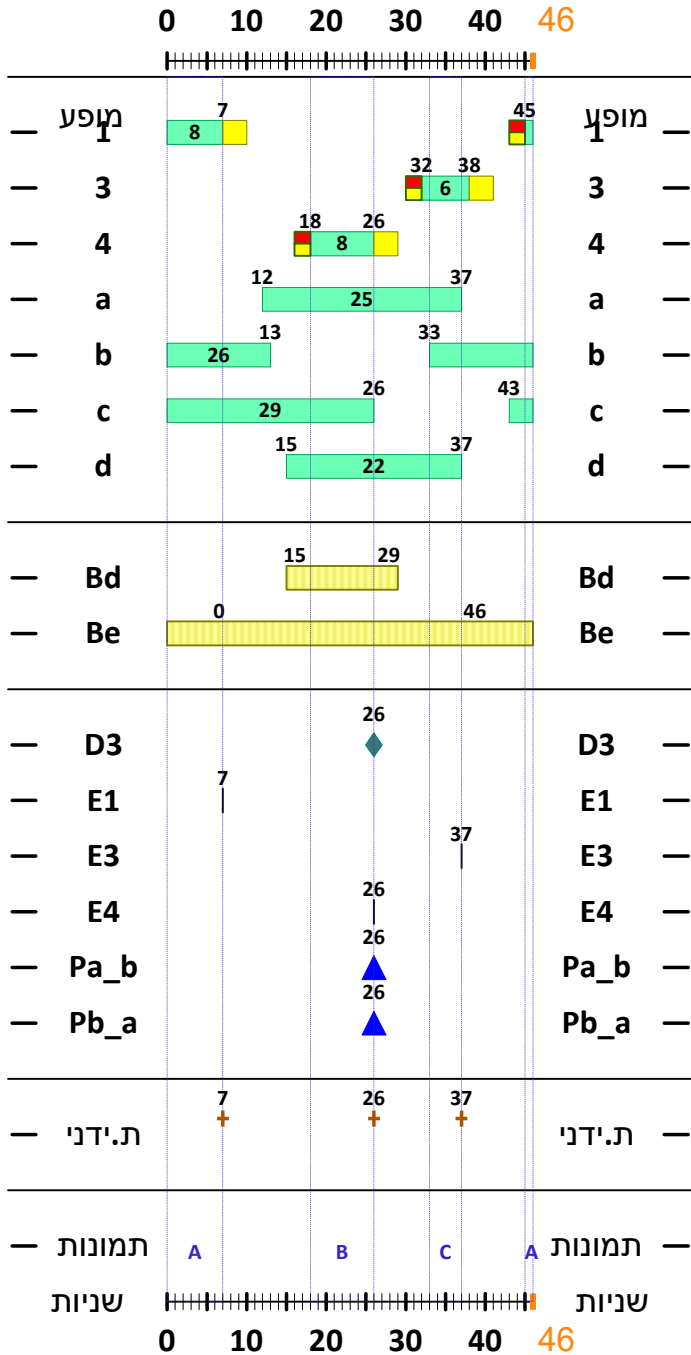

צומת מספר 1701 : פולק/אבץ
מספר צומת בראשות התמרור 0

מבנה 1 : בסיסי

תוכנית 1 : בוקר

מספר ענף : 2

מצב הגלאים : E1-,E4-,Pb_a-,Pa_b-,D3+,E3-, :

תמונות : A,B,C, :

מצב ענף : מינימום

תאור מצב הענף : E1-,E4-,Pb_a-,Pa_b-,D3+,E3-, :

ענבר

גירסה 15

זמן מחזור בשניות = 35

0 10 20 30 35

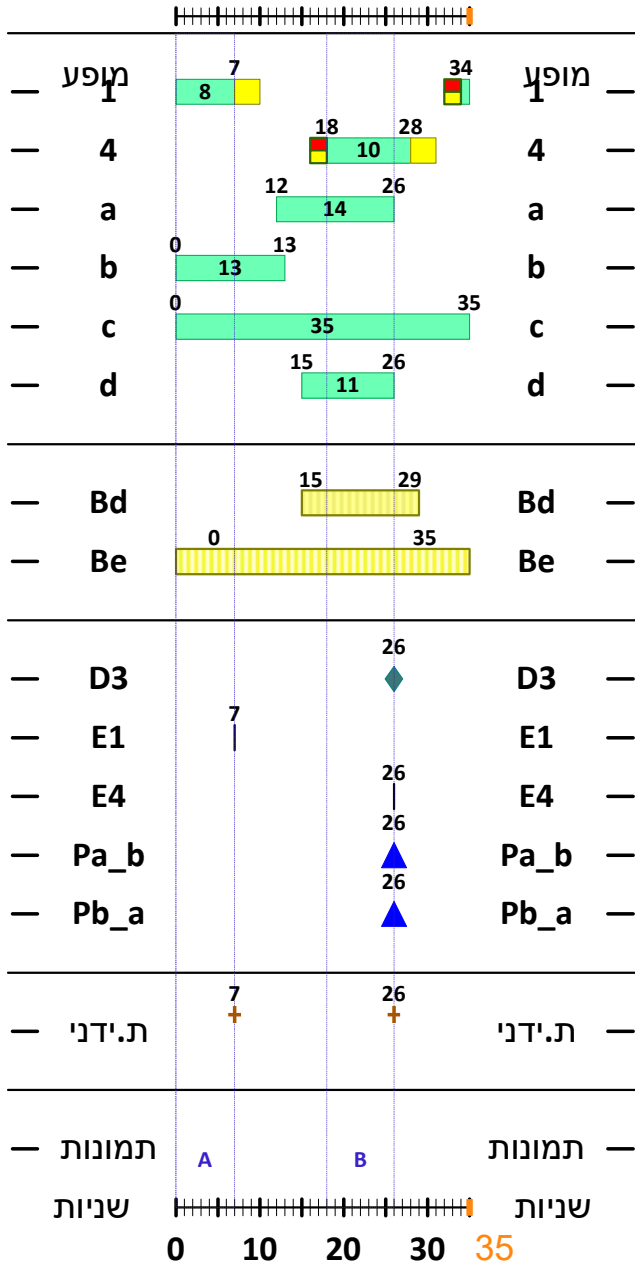

צומת מספר 1701 : פולק/אבץ

מספר צומת בראשות התמרור 0

מבנה 1 : בסיסי

תוכנית 1 : בוקר

מספר ענף 3 :

מצב הגלאים : E1-,E4-,Pb_a-,Pa_b-,D3-

תמונות : A,B

מצב ענף: מינימום

תאור מצב הענף : E1-,E4-,Pb_a-,Pa_b-,D3-

ענבר

גירסה 15

זמן מחזור בשניות = 90

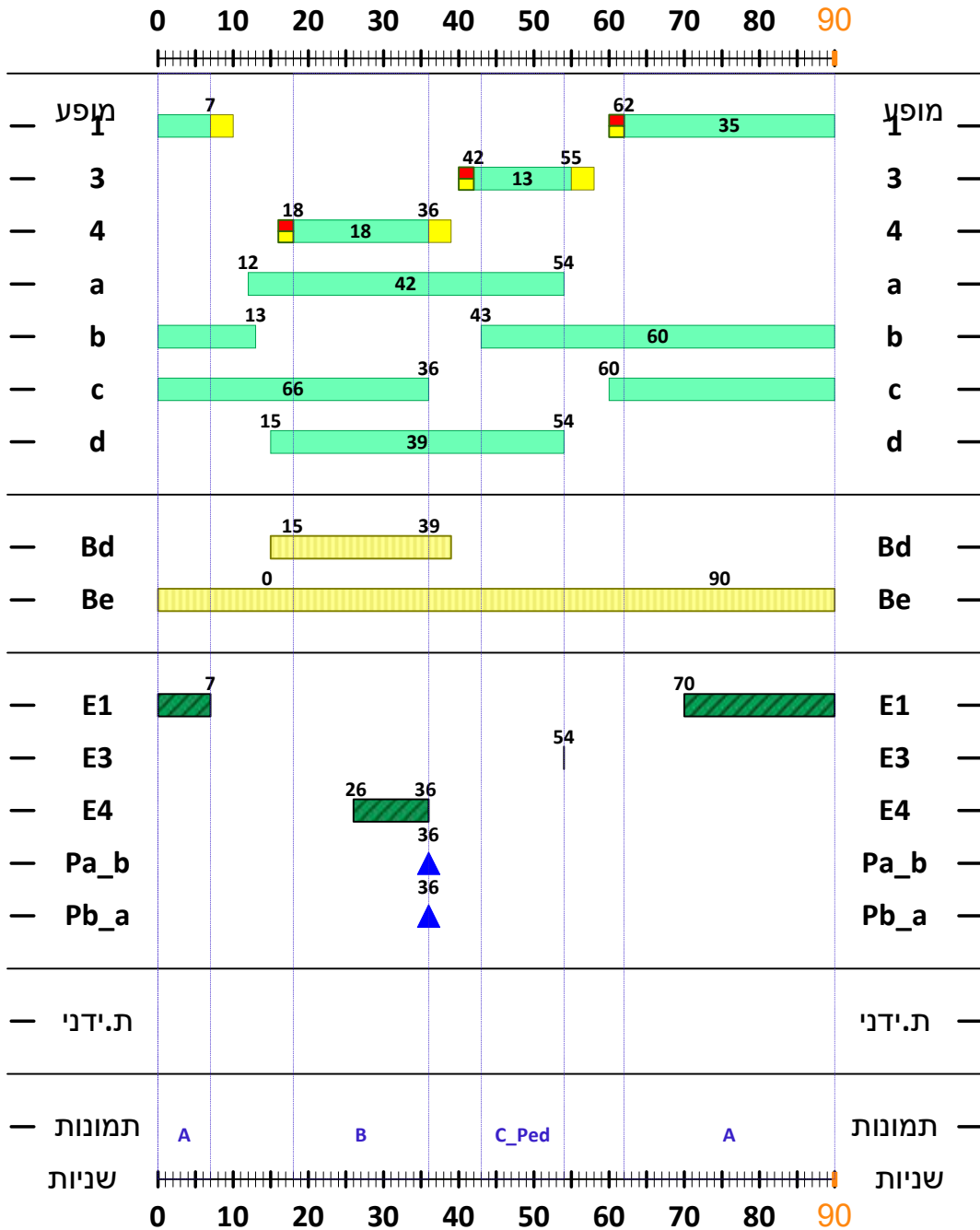

צומת מספר 1701 : פולק/אבץ

מספר צומת בראשות התמרור 0

מבנה 1 : בסיסי

תוכנית 1 : בוקר

מספר ענף: 1

מצב הגלאים : E1-,E4-,Pb_a-,Pa_b+,E3-,

תמונות : A,B,C_Ped,

מצב ענף: מקסימום

תאור מצב הענף : E1-,E4-,Pb_a-,Pa_b+,E3-,

ענבר

גירסה 15

זמן מחזור בשניות = 60

0 10 20 30 40 50 60

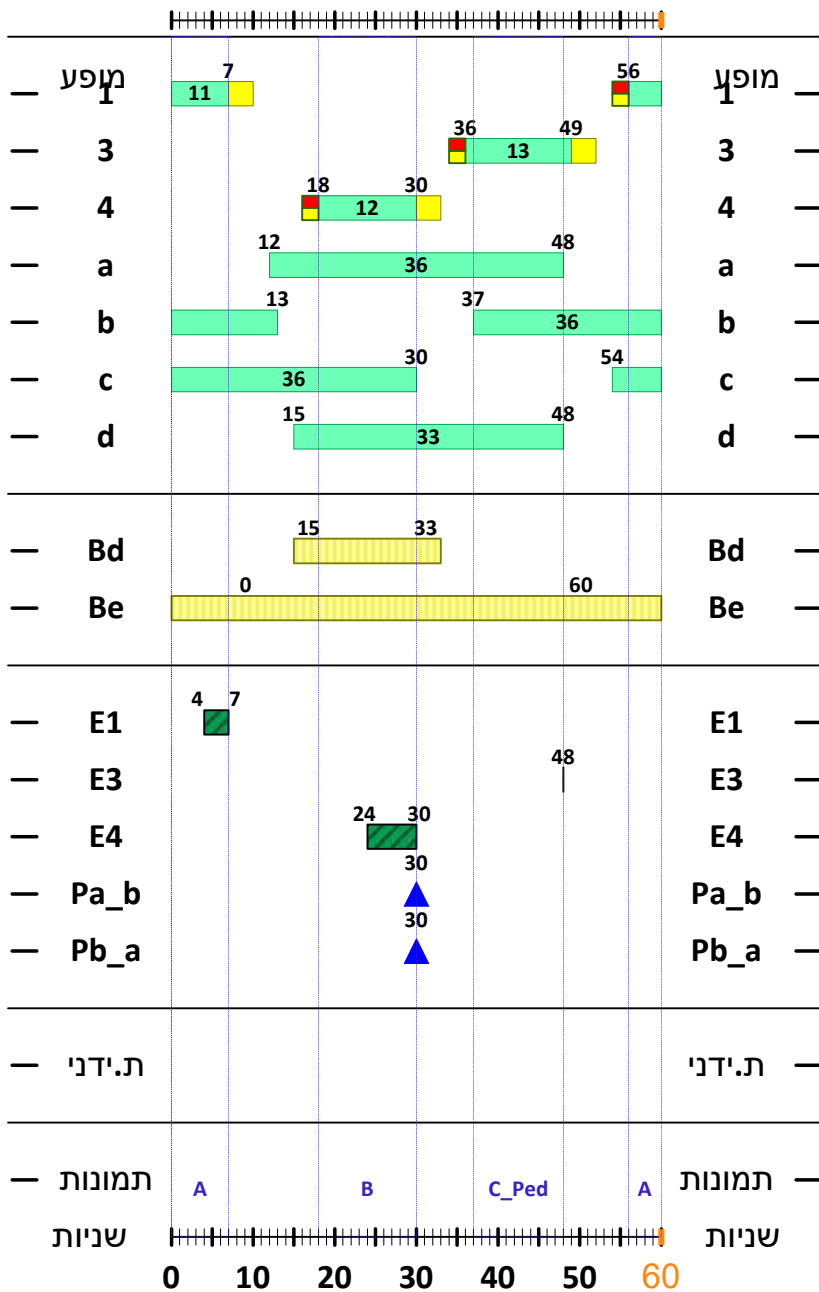

צומת מספר 1701 : פולק/אבץ

מספר צומת בראשות התמרור 0

מבנה 1 : בסיסי

תוכנית 2 : שפל

מספר ענף : 1

מצב הגלאים : E1-,E4-,Pb_a-,Pa_b+,E3-

תמונות : A,B,C_Ped

מצב ענף: מקסימום

תאור מצב הענף : E1-,E4-,Pb_a-,Pa_b+,E3-

ענבר

גירסה 15

תאריך יצירה
21/01/19
תאריך שמירה אחרונה
21/01/19

זמן מחזור בשניות = 70

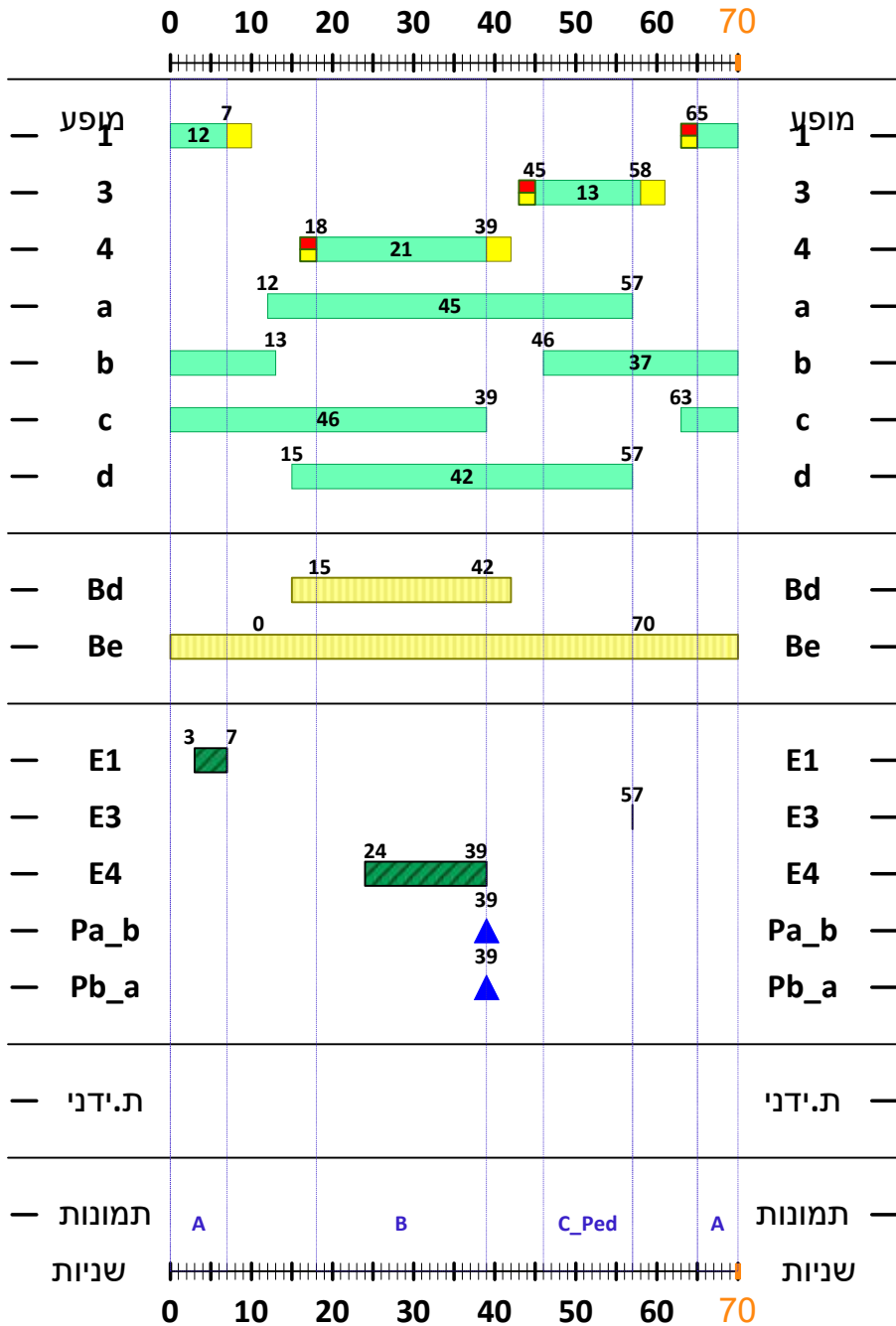

צומת מספר 1701 : פולק/אבץ
מספר צומת בראשות התמרור 0

מבנה 1 : בסיסי

תוכנית 3 : אחה"צ

מספר ענף: 1

מצב הגלאים : E1-,E4-,Pb_a-,Pa_b+,E3-

תמונות : A,B,C_Ped

מצב ענף: מקסימום

תאור מצב הענף : E1-,E4-,Pb_a-,Pa_b+,E3-

ענבר

גירסה 15

תאריך יצירה
21/01/19
תאריך שמירה אחרונה
21/01/19

זמן מחזור בשניות = 80

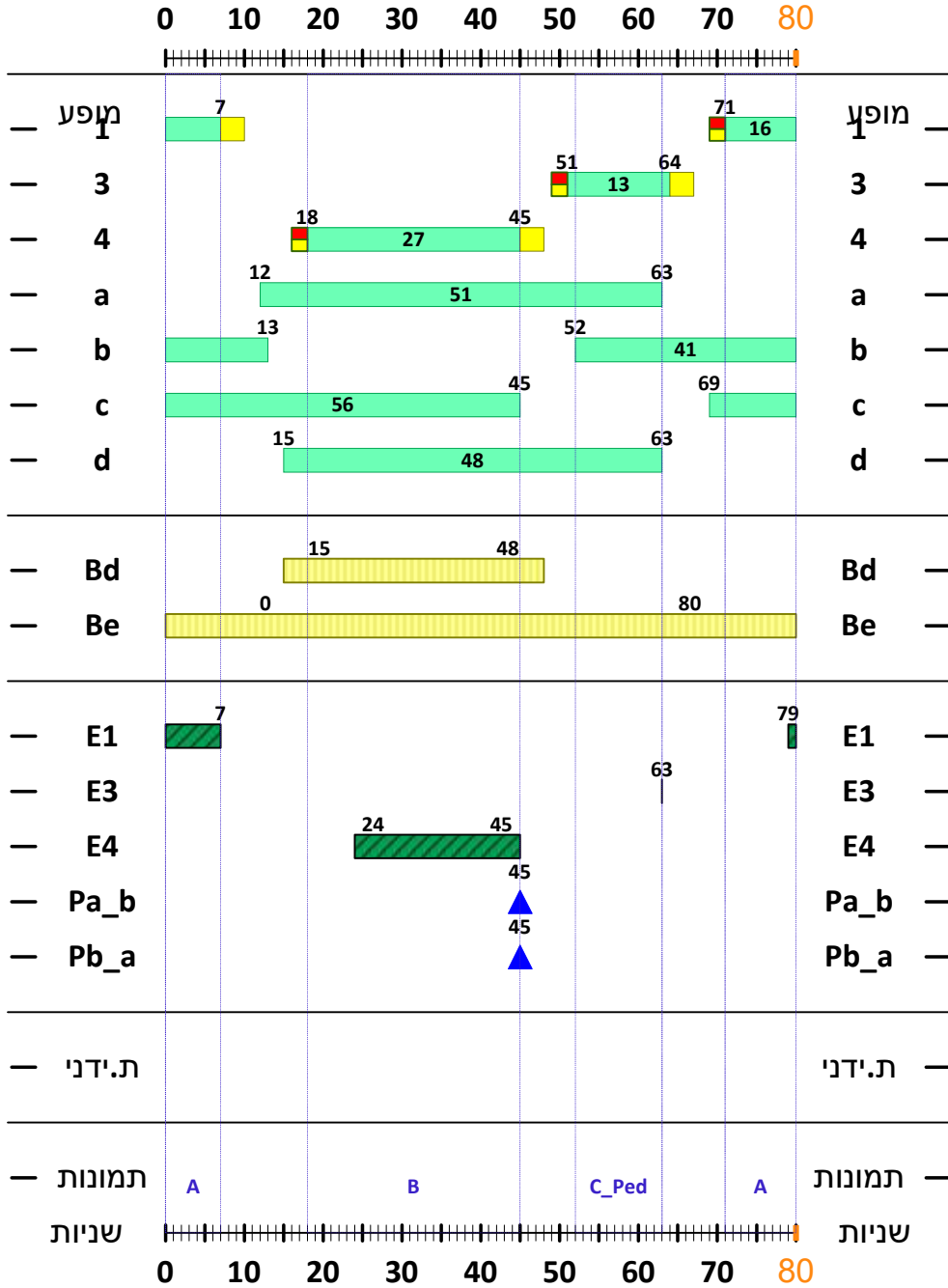

צומת מספר 1701 : פולק/אבץ

מספר צומת בראשות התמרור 0

מבנה 1 : בסיסי

תוכנית 4 : עתודה

מספר ענף 1 :

מצב הגלאים : E1-,E4-,Pb_a-,Pa_b+,E3-

תמונות : A,B,C_Ped

מצב ענף: מקסימום

תאור מצב הענף : E1-,E4-,Pb_a-,Pa_b+,E3-

ענבר

גירסה 15

תאריך יצירה
21/01/19
תאריך שמירה אחרונה
21/01/19

100 = זמן מחזור בשניות

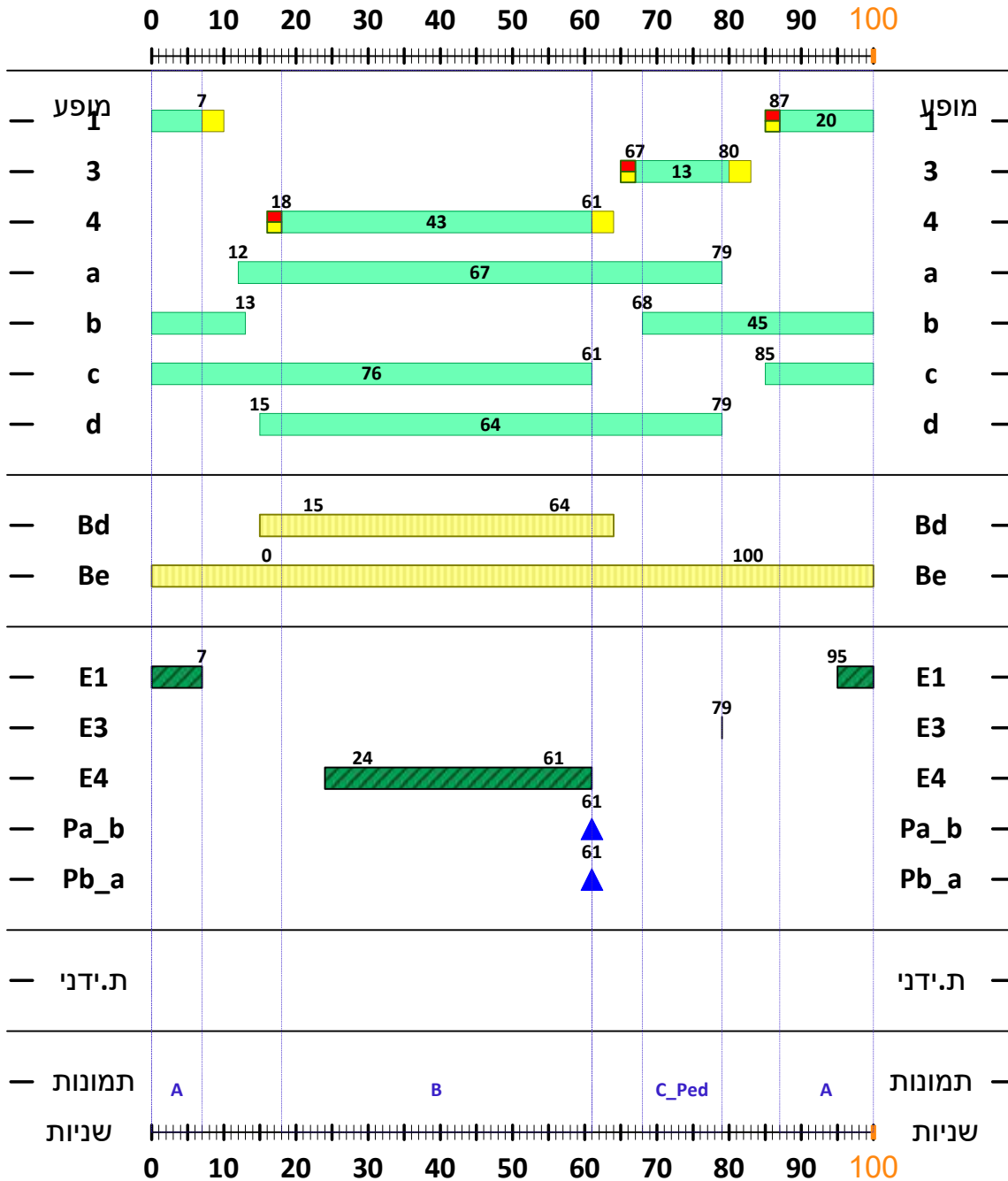

צומת מספר 1701 : פולק/אבץ
 מספר צומת בראשות התמרור 0
 מבנה 1 : בסיסי
 תוכנית 5 : עתודה
 מספר ענף 1 :
 מצב הגלאים : E1-,E4-,Pb_a-,Pa_b+,E3-
 תמונות : A,B,C_Ped
 מצב ענף: מקסימום
 תאור מצב הענף : E1-,E4-,Pb_a-,Pa_b+,E3-

מס' דף: 11/01/2018
 תאריך: 460
 מס' סקר: 460

ספירות תנועה בצומת
התפלגות כלי רכב לפי כוונים - יר"מ
 לוח מס' 5

שם הצומת: ישראל פולק - אבץ מס' הצומת: 666 תאריך הספירה: 27/12/2017 יום הספירה: יום ד

סו"כ	שדרות ישראל פולק				שדרות אבץ				שדרות ישראל פולק				זמן התחלה	
	U	<	A	> סו"כ	U	<	A	> סו"כ	U	<	A	> סו"כ		
131	0		57	2	59	0	2	8	10	0	29	33	62	06:00
165	0		58	2	60	0	0	5	5	0	33	67	100	06:15
214	0		50	6	56	0	5	8	13	1	84	60	145	06:30
425	0		60	20	80	0	3	19	22	2	198	123	323	06:45
372	0		67	10	77	0	6	20	26	4	160	105	269	07:00
414	0		78	3	81	0	4	12	16	5	188	124	317	07:15
433	0		70	4	74	0	0	19	19	0	224	116	340	07:30
509	0		67	9	76	0	7	28	35	0	245	153	398	07:45
525	0		79	1	80	0	2	32	34	2	228	181	411	08:00
508	0		84	3	87	0	5	35	40	1	216	164	381	08:15
565	0		94	4	98	0	7	39	46	1	224	196	421	08:30
483	0		91	6	97	0	4	38	42	0	166	178	344	08:45
438	0		90	6	96	0	8	24	32	6	146	158	310	09:00
352	0		101	1	102	0	5	23	28	2	104	116	222	09:15
309	0		80	2	82	0	5	17	22	3	77	125	205	09:30
281	0		93	3	96	0	6	27	33	2	61	89	152	09:45
260	0		85	9	94	0	7	12	19	4	54	89	147	10:00
243	1		77	3	81	0	3	15	18	3	68	73	144	10:15
261	0		103	1	104	0	5	31	36	0	45	76	121	10:30
291	0		117	2	119	0	8	14	22	4	44	102	150	10:45
272	0		100	1	101	0	9	21	30	4	45	92	141	11:00
280	1		123	7	131	0	3	26	29	6	38	76	120	11:15
258	0		91	10	101	0	4	20	24	3	49	81	133	11:30
273	0		107	4	111	1	5	17	23	3	45	91	139	11:45
277	0		114	4	118	0	11	28	39	0	36	84	120	12:00
278	1		101	5	107	0	10	35	45	4	34	88	126	12:15
272	0		89	5	94	0	4	36	40	5	42	91	138	12:30
281	0		104	3	107	0	5	29	34	3	48	89	140	12:45
297	1		96	3	100	0	6	36	42	2	31	122	155	13:00
284	0		113	10	123	0	5	31	36	2	35	88	125	13:15
294	0		107	8	115	0	7	32	39	0	57	83	140	13:30
313	0		129	12	141	0	5	31	36	2	39	95	136	13:45
291	0		102	14	116	0	7	39	46	3	33	93	129	14:00
261	1		90	5	96	0	3	39	42	3	39	81	123	14:15
260	0		101	4	105	0	4	32	36	2	30	87	119	14:30
284	0		123	4	127	0	2	27	29	3	36	89	128	14:45
304	0		120	3	123	0	5	36	41	9	29	102	140	15:00
349	0		125	4	129	0	7	57	64	5	41	110	156	15:15
312	0		138	3	141	0	3	61	64	1	23	83	107	15:30
348	0		114	6	120	0	7	67	74	3	35	116	154	15:45
406	0		141	9	150	0	6	108	114	4	31	107	142	16:00
426	0		136	12	148	0	11	113	124	2	56	96	154	16:15
416	0		125	7	132	0	8	131	139	4	53	88	145	16:30
461	0		143	5	148	0	21	145	166	4	54	89	147	16:45
458	1		172	5	178	1	10	158	169	3	29	79	111	17:00
386	0		172	7	179	1	11	89	101	2	13	91	106	17:15
295	0		113	5	118	0	4	83	87	2	7	81	90	17:30
257	0		93	0	93	0	3	54	57	2	8	97	107	17:45
260	0		115	3	118	0	3	48	51	1	20	70	91	18:00
234	1		118	4	123	0	8	47	55	1	10	45	56	18:15
188	0		72	1	73	0	1	36	37	0	20	58	78	18:30
183	1		82	4	87	1	0	24	25	3	20	48	71	18:45
213	0		90	3	93	0	7	45	52	1	11	56	68	19:00
147	1		62	0	63	0	1	20	21	0	14	49	63	19:15
169	0		44	0	44	0	1	22	23	2	58	42	102	19:30
175	0		47	0	47	0	2	16	18	0	76	34	110	19:45
17,641	9		5,513	277	5,799	4	301	2,265	2,570	134	3,839	5,299	9,272	סה"כ

01-01-20	27-12-17	3.00%	1.06	<u>ישראל פולק/האבץ</u>		1
תאריך בדיקה	תאריך ספירה	מקדם גידול שנתי	מכפיל נפח	שם הצומת		צומת מספר
אחה"צ 15:45-17:15		שפל 09:15-15:45		בוקר 06:45-09:15		
<p>492 238 730 total vol. 2270 760 670 89 781 730 51</p>		<p>530 327 857 total vol. 1808 306 259 47 645 586 59</p>		<p>832 1040 1871 total vol. 2614 229 195 34 513 429 85</p>		נפחי תנועה לתכנון
<p>total vol.</p>		<p>total vol.</p>		<p>total vol.</p>		תוספות
<p>464 224 688 total vol. 2140 716 632 84 736 688 48</p>		<p>500 308 808 total vol. 1704 288 244 44 608 552 56</p>		<p>784 980 1764 total vol. 2464 216 184 32 484 404 80</p>		ספירות

6	זמן פינוי בין מופעים	90	זמן מחזור	בוקר	תכנית	14/01/2019	בדיקה	3%	אחוז גידול שנתי	1	ישראל פולק/האבץ					
1.00	מקדם נפח		מקדם שנתון	06:45-09:15	שעת הפעלה	27/12/2017	ספירות									
כיוון	מופע	יר"מ	מס' נתיבים	יר"מ לנתיב למחזור	"C"	"D"	"E"	זמן ירוק לתכנון	נפח רוויה		מקדם עומס	דרגת רוויה	אורך איחסון (פואסוני)	התחלת ירוק	סוף ירוק	
NR																
NT	1	832	3	624	15.6	35	32	29	35	5400	0.154	89%	122	0	35	
NL	(1)	1040														
ER	free	195														
ET																
EL	3	34	2	17	0.4	6	6	6	13	3200	0.011	7%	6	41	54	
SR	(4)	85														
ST	4	429	2	257	6.4	16	15	13	18	3600	0.119	71%	58	60	78	
SL																
WR																
WT																
WL																
Ped	f	1	1			10	8	6	18							
נפח קובע				898	זמן ירוק	81	77	72	90	מרווח לקביעת רמת שרות			1.125			
										M.O.T L.O.S.			B			

6	זמן פינוי בין מופעים	60	זמן מחזור	שפל	תכנית	14/01/2019	בדיקה	3%	אחוז גידול שנתי	1	ישראל פולק/האבץ				
1.00	מקדם נפח		מקדם שנתון	09:15-15:45	שעת הפעלה	27/12/2017	ספירות								
כיוון	מופע	יר"מ	מס' נתיבים	יר"מ לנתיב למחזור	"C"	"D"	"E"	זמן ירוק לתכנון	נפח רוויה		מקדם עומס	דרגת רוויה	אורך איחסון (פואסוני)	התחלת ירוק	סוף ירוק
NR															
NT	1	530	3	286	4.8	12	11	10	11	5400	0.098	87%	63	0	11
NL	(1)	327													
ER	free	259													
ET															
EL	3	47	2	23	0.4	6	6	6	13	3200	0.166	7%	5	17	30
SR	(4)	59													
ST	4	586	2	323	5.4	14	13	12	12	3600	0.147	90%	48	36	48
SL															
WR															
WT															
WL															
Ped	f	1	1			10	8	6	12						
נפח קובע				632	זמן ירוק	56	54	52	60	מרווח לקביעת רמת שרות			0.5		
										M.O.T L.O.S.			B		

6	זמן פינוי בין מופעים	70	זמן מחזור	אחה"צ	תכנית	14/01/2019	בדיקה	3%	אחוז גידול שנתי	1	ישראל פולק/האבץ				
1.00	מקדם נפח		מקדם שנתון	15:45-17:15	שעת הפעלה	27/12/2017	ספירות								
כיוון	מופע	יר"מ	מס' נתיבים	יר"מ לנתיב למחזור	"C"	"D"	"E"	זמן ירוק לתכנון	נפח רוויה		מקדם עומס	דרגת רוויה	אורך איחסון (פואסוני)	התחלת ירוק	סוף ירוק
NR															
NT	1	492	3	243	4.7	12	11	10	12	5400	0.091	79%	62	0	12
NL	(1)	238													
ER	free	670													
ET															
EL	3	89	2	45	0.9	6	6	6	13	3200	0.028	15%	11	18	31
SR	(4)	51													
ST	4	730	2	390	7.6	18	17	15	21	3600	0.203	72%	68	37	58
SL															
WR															
WT															
WL															
Ped	f	1	1			10	8	6	21						
נפח קובע				678	זמן ירוק	60	58	55	70	מרווח לקביעת רמת שרות			0.625		
										M.O.T L.O.S.			B		

6			זמן פינוי בין מופעים		80		זמן מחזור		1			עבודה			תכנית			14/01/2019			בדיקה		3%		אחוז גידול שנתי		1						ישראל פולק/האבץ					
1.00			מקדם נפח				מקדם שנתון		15:45-17:15			שעת הפעלה			27/12/2017			ספירות																				
כיוון	מופע	יר"מ	מס' נתיבים	יר"מ לנתיב	יר"מ לנתיב למחזור	"C"	"D"	"E"	זמן ירוק לתכנון	נפח רוויה	מקדם עומס	דרגת רוויה	אורך איחסון (פואסוני)	התחלת ירוק	סוף ירוק																							
NR																																						
NT	1	492	3	243	5.4	14	13	12	16	5400	0.091	68%	49	0	16																							
NL	(1)	238																																				
ER	free	670																																				
ET																																						
EL	3	89	2	45	1.0	6	6	6	13	3200	0.028	17%	13	22	35																							
SR	(4)	51																																				
ST	4	730	2	390	8.7	21	19	17	27	3600	0.203	64%	78	41	68																							
SL																																						
WR																																						
WT																																						
WL																																						
Ped	f	1	1			10	8	6	27	מרווח לקביעת רמת שרות		0.75																										
			נפח קובע		678		זמן ירוק			65			62			59			80		M.O.T L.O.S.		B															

6			זמן פינוי בין מופעים		100		זמן מחזור		2			עבודה			תכנית			14/01/2019			בדיקה		3%		אחוז גידול שנתי		1						ישראל פולק/האבץ					
1.00			מקדם נפח				מקדם שנתון		15:45-17:15			שעת הפעלה			27/12/2017			ספירות																				
כיוון	מופע	יר"מ	מס' נתיבים	יר"מ לנתיב	יר"מ לנתיב למחזור	"C"	"D"	"E"	זמן ירוק לתכנון	נפח רוויה	מקדם עומס	דרגת רוויה	אורך איחסון (פואסוני)	התחלת ירוק	סוף ירוק																							
NR																																						
NT	1	492	3	243	6.8	17	15	14	20	5400	0.091	68%	61	0	20																							
NL	(1)	238																																				
ER	free	670																																				
ET																																						
EL	3	89	2	45	1.2	6	6	6	13	3200	0.028	21%	16	26	39																							
SR	(4)	51																																				
ST	4	730	2	390	10.8	25	23	21	43	3600	0.203	50%	91	45	88																							
SL																																						
WR																																						
WT																																						
WL																																						
Ped	f	1	1			10	8	6	43	מרווח לקביעת רמת שרות		0.875																										
			נפח קובע		678		זמן ירוק			72			68			65			100		M.O.T L.O.S.		B															